

Interassi fori base codice DIS160-3-4
n°16 Fori non quotati Ø18

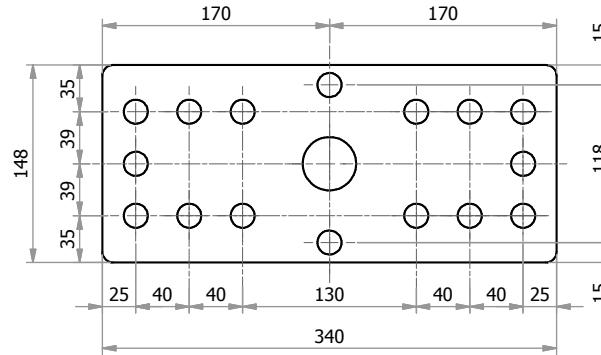

Rappresentazione della marcatura
Dettaglio A
Scala 1 : 2

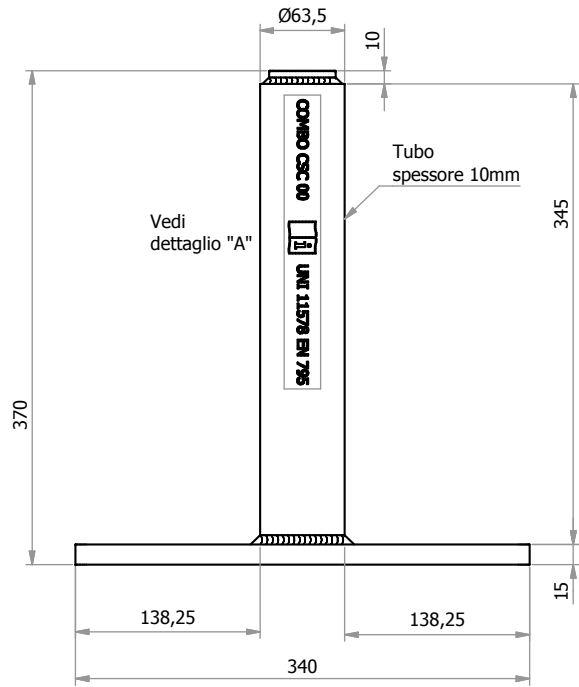
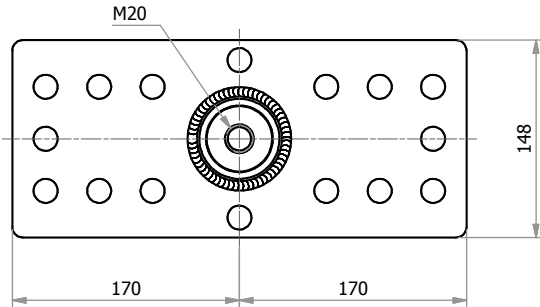
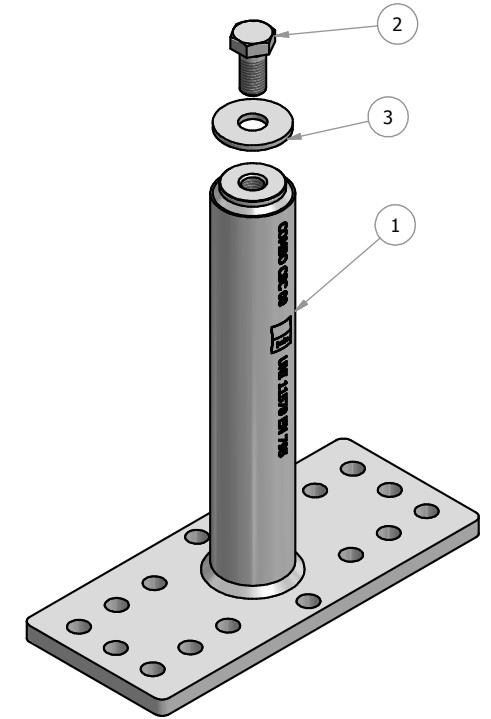
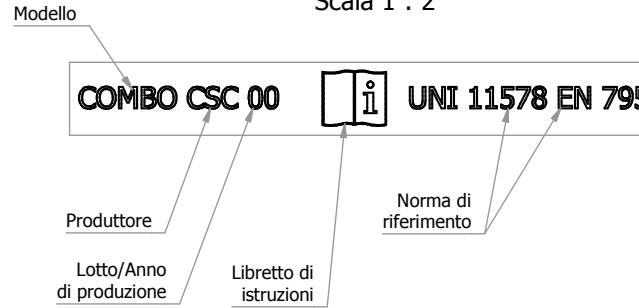

3	RO2160	Rondella 21.4x60x4 UNI 6593 Cl. HV 200	Acciaio	1
2	BU2040TE	Vite a testa esagonale M20x40 UNI 5739 Cl. 8.8	Acciaio	1
1	507-2	Palo indeformabile H 35 piano saldato	S 355 JR (Fe 510 B)	1
N°	CODICE	DESCRIZIONE	MATERIALE	Q.TÀ

N°		Data	Modifica	Richiesto da	Eseg. da
C.S.C. s.r.l. ATTREZZATURE PER LA SICUREZZA Via Europa, 1 - 42015 Correggio (Reggio Emilia) Italia Tel. +39 0522 732009 - Fax. +39 0522 732059 www.cscedilizia.com		Cliente:	N° Commessa	N° Sezione	
		Sostituisce il:		Sostituito da:	
Dimensioni lineari non tollerate seguire tolleranze generali UNI-ISO 2768 - v Dimensioni lineari di smussi e raccordi non tollerate seguire tolleranze generali UNI-ISO 2768 - v Dimensioni angolari non tollerate seguire tolleranze generali UNI-ISO 2768 - v					
Scala:	1:4	Note:			
Disegnato da:	H.D.	Materiale:	Trattamento:	Peso kg.	n° Pezzi:
Data:	16/01/17	Composto	Zincatura a caldo	10,46 kg	
Verificato da:	E.B.	Descrizione: Palo H 35 cm base piana			Codice: 503-35